

## Aufbauanleitung / assembly instructions mod. 1794 - 1797 mit Frontauszug

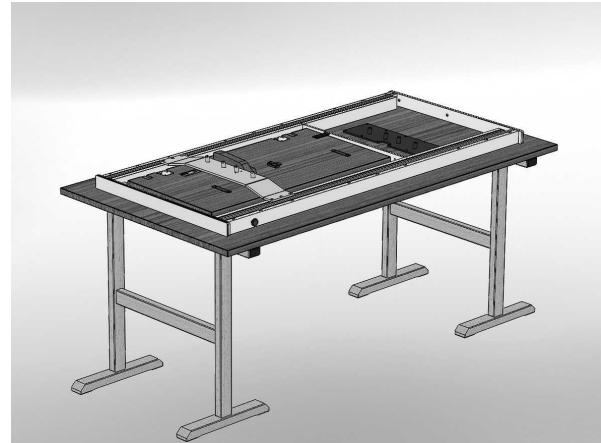

- Den Oberbau umgedreht auf gepolsterten Montageböcken ablegen.
- Put the table-top upside down onto padded assembling trestles.

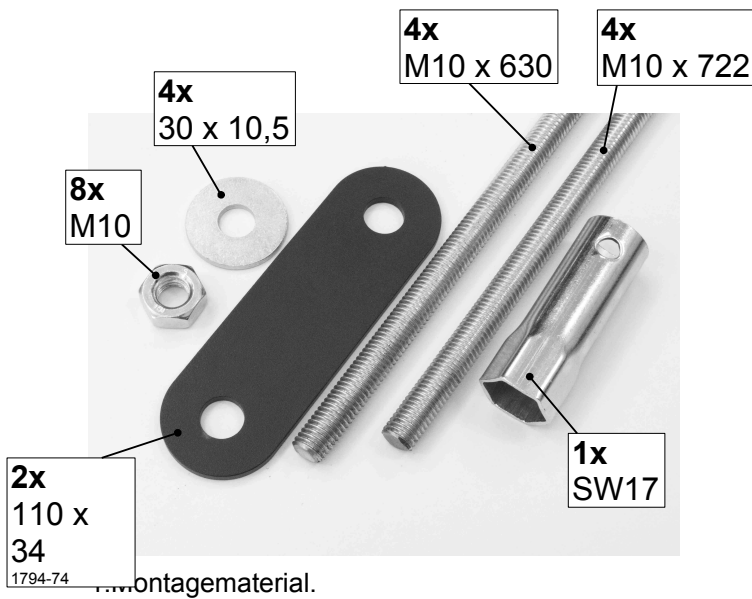
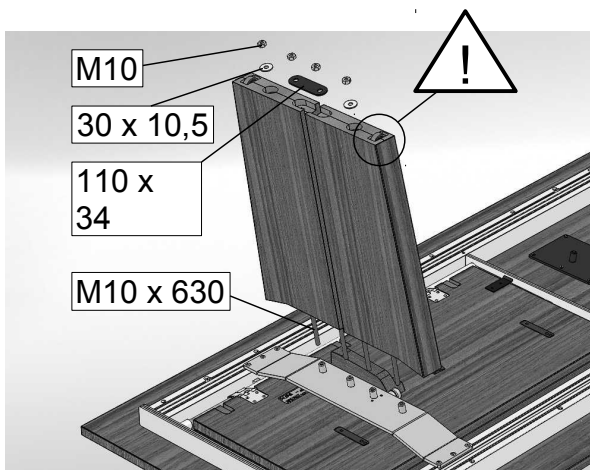

- Die kurzen Gewindestangen einschrauben. Die beiden Wangen der Auszugsseite (Rollen) auspacken und auf die Gewindestangen stecken. Das schwarze Verstärkungsblech und die Unterlegscheiben auf die Gewindestangen aufstecken und mit den Muttern fixieren.
- Screw in the short threaded bolts. Unpack the two table feet of the extension side (rolls) and put them onto the threaded bolts. Put the reinforcing plate and the washers onto the threaded bolts and fix them with 4 nuts.

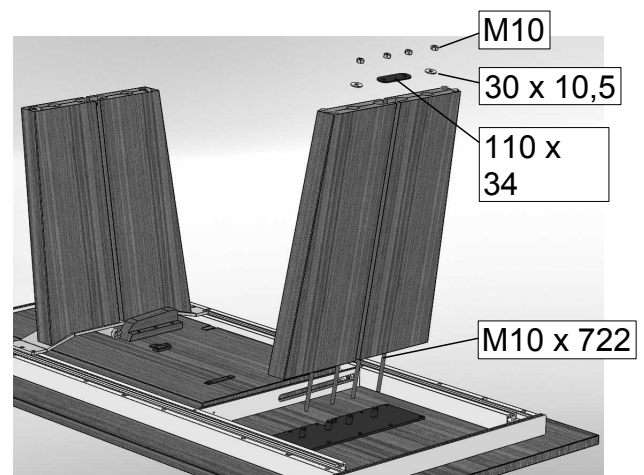

- Die langen Gewindestangen einschrauben. Die beiden Wangen der Festseite auspacken und auf die Gewindestangen stecken. Das schwarze Verstärkungsblech und die Unterlegscheiben auf die Gewindestangen aufstecken und mit den Muttern fixieren.
- Screw in the long threaded bolts. Unpack the two table feet of the fixed side and put them onto the threaded bolts. Put the reinforcing plate and the washers onto the threaded bolts and fix them with 4 nuts.

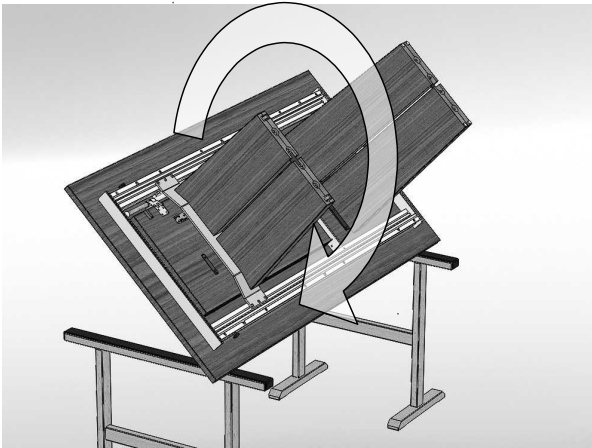

5. Den Tisch wenden.  
5. Turn the table.

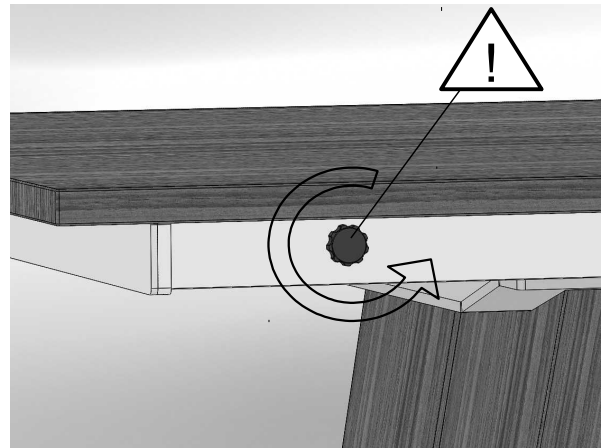

6. Vor dem Ausziehen auf beiden Seiten die schwarzen Bremsschrauben lösen.  
6. Before the extension can be pulled out, the two black screws must be released.



7. Prüfen ob die Oberkanten des Auszugs und der Hauptplatte außen auf einer Höhe sind.  
Wenn nicht ...
7. *Check at the outer sides, if the upper surfaces of the board and the extension are on one level.*  
If not ...

### Rechte Seite einstellen:

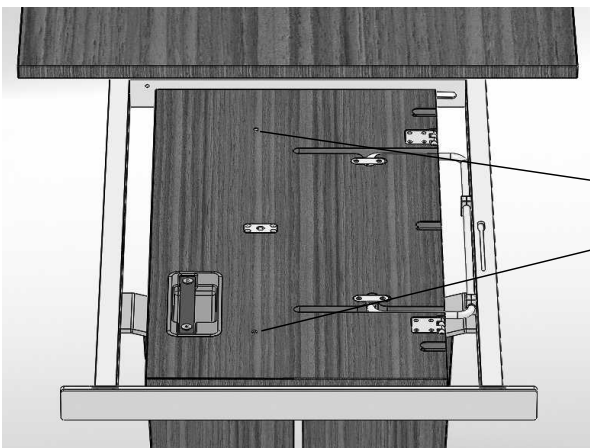

- 8a: Auszug einklappen.
- 8b: An beiden weißen Stellschrauben mit einem Schraubendreher die Höhe einstellen.
- 8c: Die Klappeinlage mit dem Ledergriff ausklappen, die Höhe rechts erneut kontrollieren und wenn nötig erneut einstellen.

- 8a. *Fold the table-extension.*
- 8b. *Adjust the hight by turning the two white screws. Use a screwdriver.*
- 8c. *Swing out the table-extension by using the leather belt. Check the hight again; if necessary adjust again.*

Linke Seite einstellen:

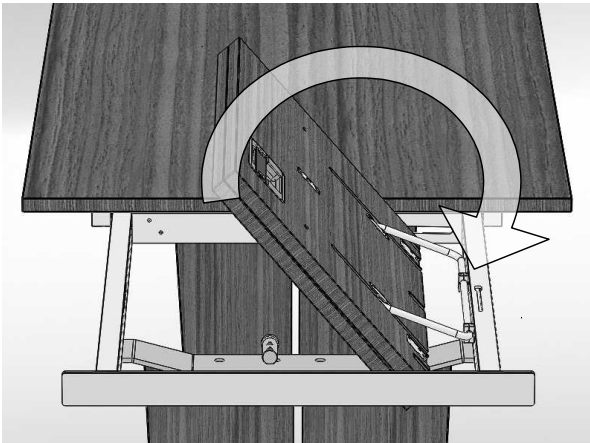

- 9a. Die Klappenlage fassen und **beide Teile gleichzeitig** vorsichtig hochklappen...  
 9a. Grab **both pieces** of the table-extension and swing out **both pieces** of the table-extension at the same time ...

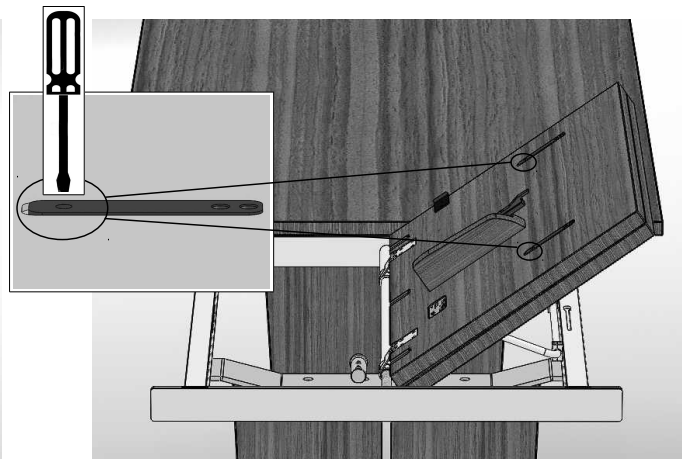

- 9b. ... und **beide** Halbteile umklappen.  
 Die Höhe mit einem Kreuz-Schraubendreher an den schwarzen Laschen einstellen.  
 9b. ... and keel over **both** pieces.  
 Turn the screws of the black plastic-straps to adjust the hight.

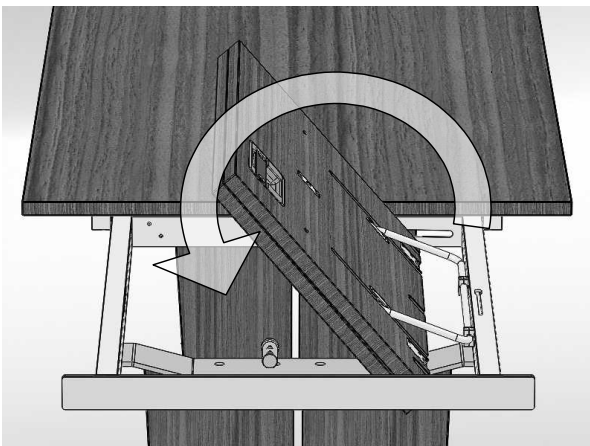

- 9c. **Beide** Halbteile **gleichzeitig** zurückklappen.  
 Mit dem Ledergriff ganz ausklappen und die Höhe kontrollieren. Ggf. erneut justieren.  
 9c. Swing in **both** pieces of the table-extension at the same time.  
 Use the leather-blet to swing out the table-extension and check the hight again.  
 If necessary, adjust again.



10. Fertiger Tisch; nicht ausgezogen.  
10. *Finished table; not extended.*

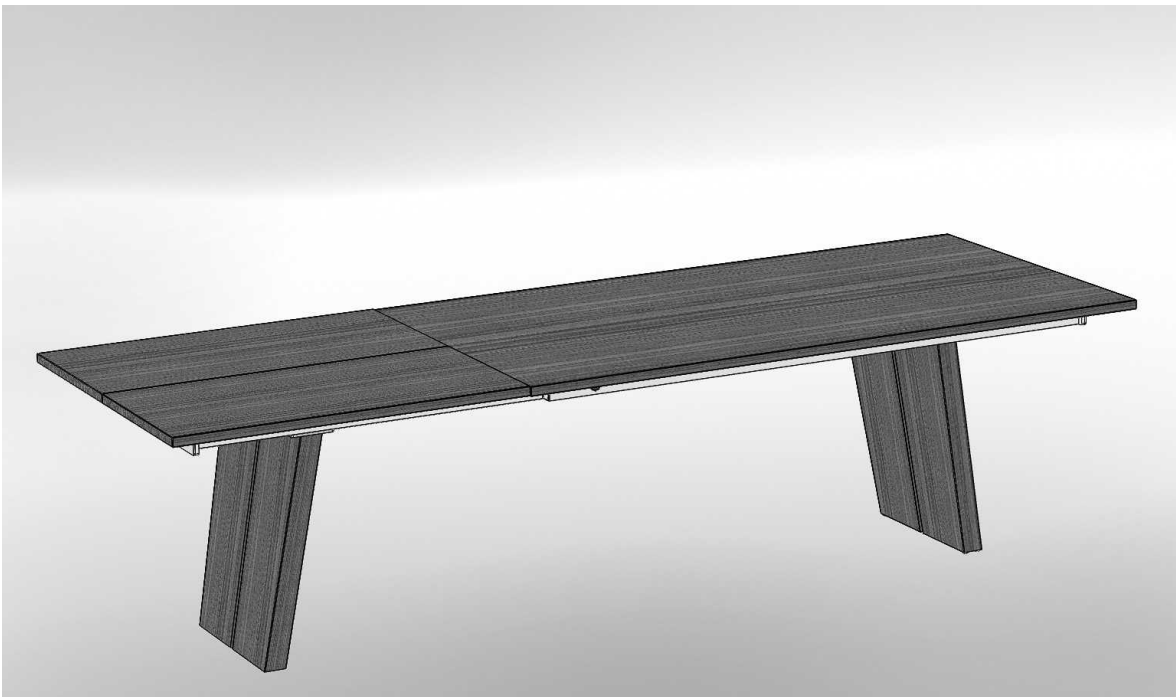

11. Fertiger Tisch; ausgezogen.  
11. *Finished table; extended.*