

Aufbauanleitung / assembly instructions mod. 1590 - 1593 & 1595 - 1598 Holzfuß, M-Frontauszug

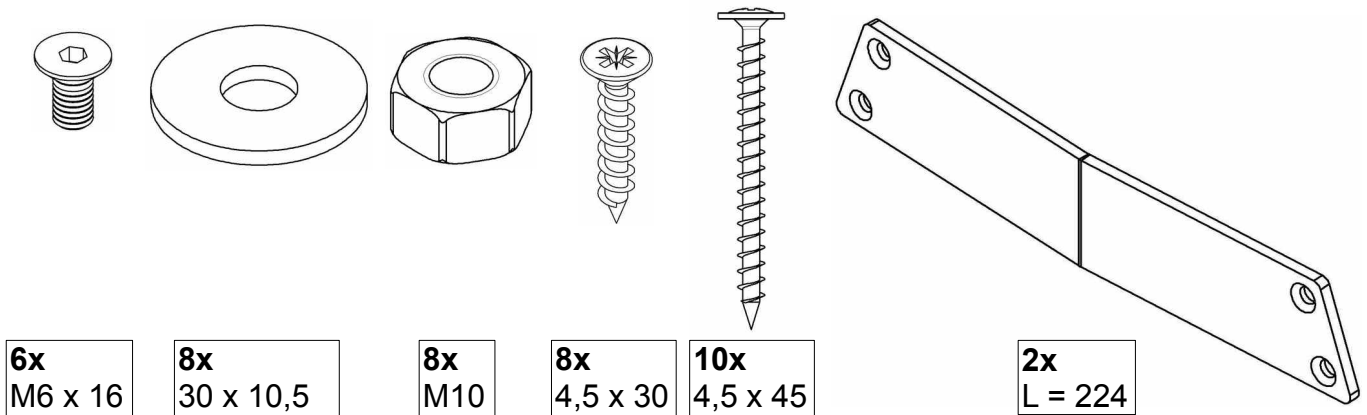

1. Montagematerial.
1. Fitting material.

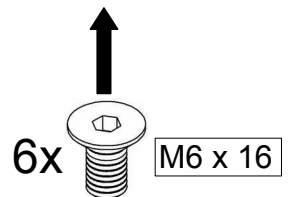
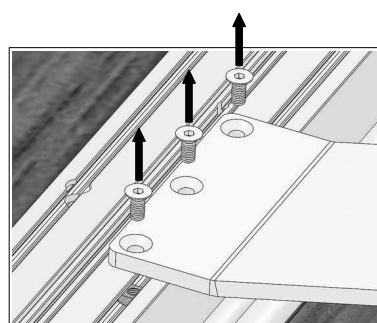
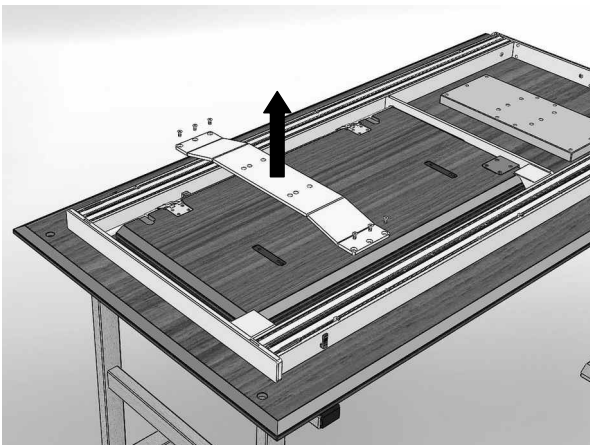

2. Den Oberbau umgedreht auf gepolsterten Montageböcken ablegen.
Die Stahl-Platte abschrauben.

Den Auszug auf keinen Fall ausziehen, da sonst die Bolzen der Aushebesicherung beim Einschieben die Kante beschädigen!

2. Put the table-top upside down onto padded assembling trestles.
Unscrew the steel-board.

Do not pull out the extension! When pushing in, the bolts of the anti-lift device will damage the edge of the main board!

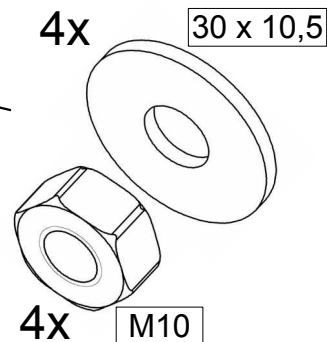
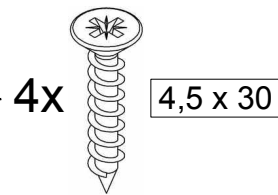
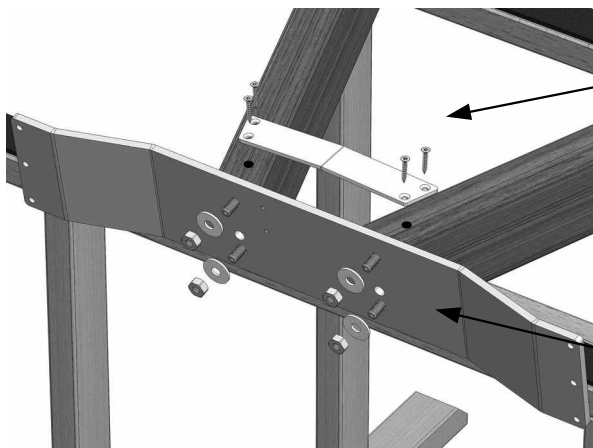

3. Die beiden FüÙe der Auszugsseite (Rollen) auspacken und auf eine gepolsterte Unterlage legen.
Die Stahl-Platte mit den Scheiben und den Muttern an den FüÙen fixieren.
Das Verstärkungsblech anschrauben.
3. *Unpack the two table feet of the extension side and put them onto a padded underlay.
Fix the metal-plate with the washers and the nuts.
Fix the reinforcing plate with 4 screws.*

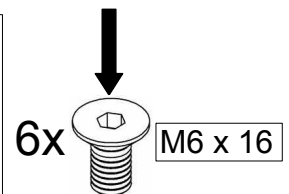
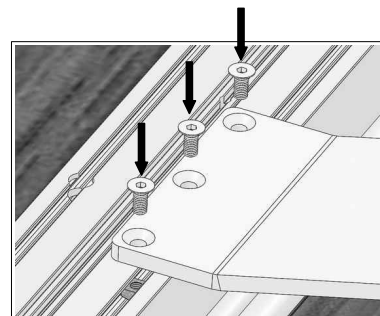
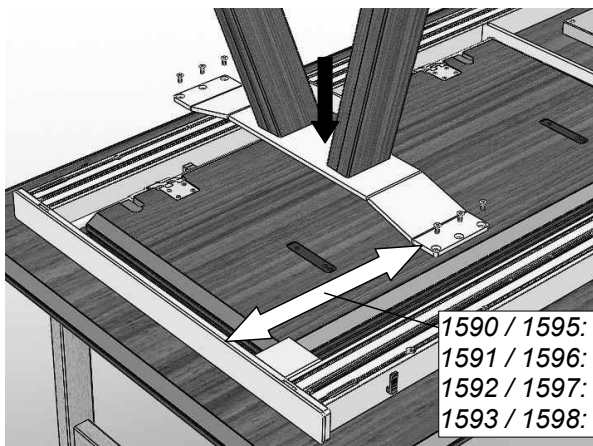

4. Die Stahl-Platte des vormontierten Unterbaus nun wieder an den Oberbau schrauben.
Bitte den Abstand der Stahlplatte zum Rahmenende prüfen und gegebenenfalls korrigieren.
4. *Screw on the steel-board of the pre-assembled table base to the table top again.
Please check the distance of the steel-plate to the end of the aluminium frame and adjust it if needed.*

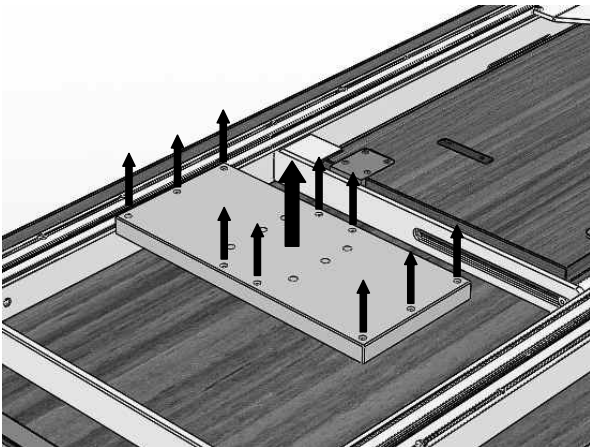

5. Die Sperrholz-Platte von dem Tischoberbau abschrauben.
 5. *Unscrew the plywood-plate from the table-top.*

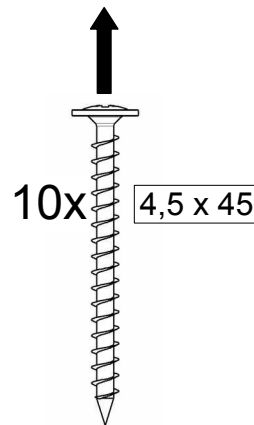

Obere Markierungsbohrungen nutzen!
 Use upper makings! 

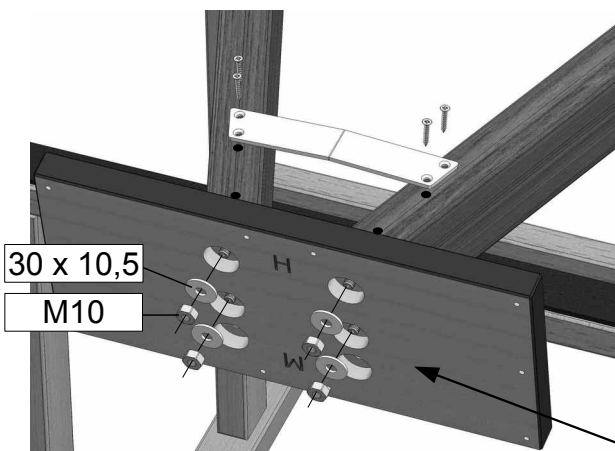
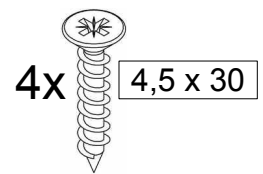

6. Die beiden Füße der Festseite auspacken und auf eine gepolsterte Unterlage legen. Die Sperrholz-Platte, wie auf dem Bild zu sehen, mit den Scheiben und den Muttern fixieren. Das Verstärkungsblech anschrauben.
 6. *Unpack the two table feet of the fixed side and put them onto a padded underlay. Fix the plywood-plate with the washers and the nuts in the way as shown at the picture. Fix the reinforcing plate with 4 screws.*

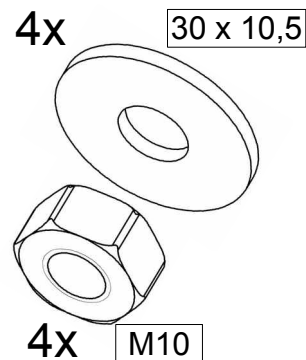
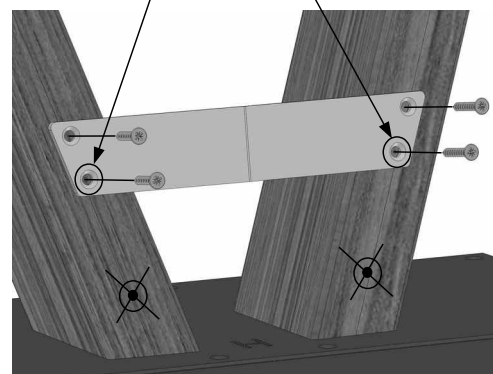

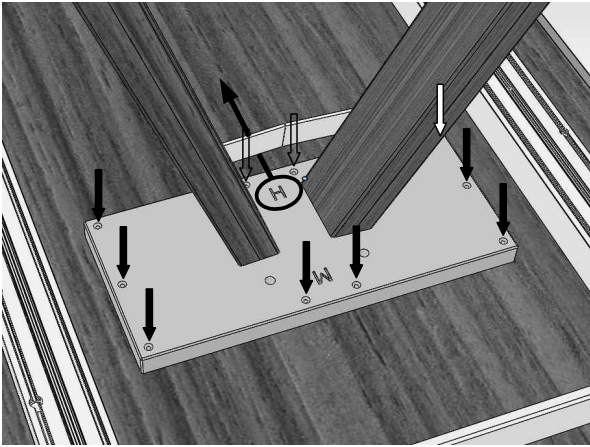

7. Die Sperrholz-Platte des vormontierten Unterbaus nun wieder an den Oberbau schrauben. Das „H“ der Sperrholz-Platte muss nach innen zeigen!
7. *Screw on the plywood-plate of the pre-assembled table-base to the table top again. The identification marking „H“ must be to the inner side.*

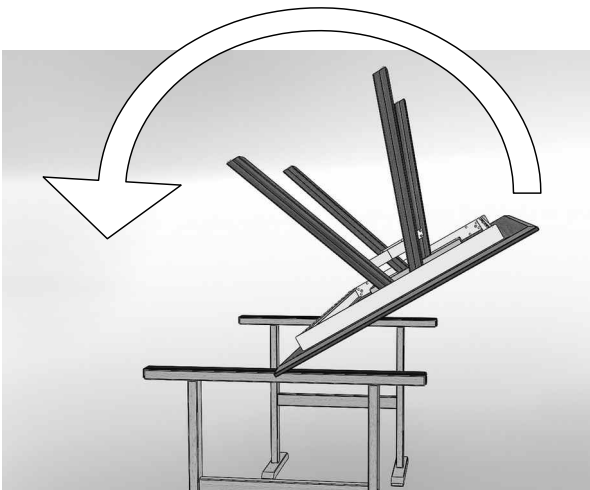
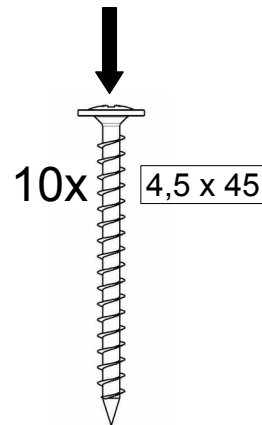

8. Den Tisch wenden, ohne die FüÙe zu belasten ...
8. *While turning the table the feet must not touch the ground ...*



9. ... und dann gleichzeitig alle 4 Tischbeine auf dem Boden absetzen.
- Fertig.**
9. *... and then put all the 4 table-legs onto the floor synchronistically.*
- Ready.**

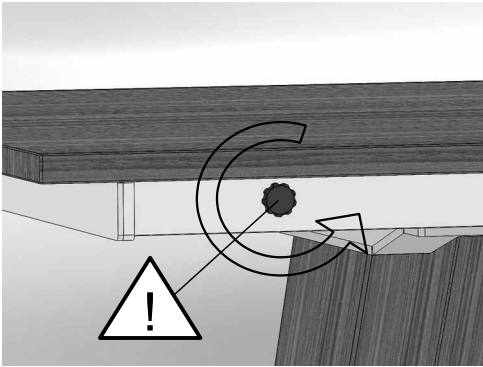

10. Vor dem Ausziehen auf beiden Seiten die schwarzen Bremsschrauben lösen.
10. *Before the extension can be pulled out, the two black screws must be released.*

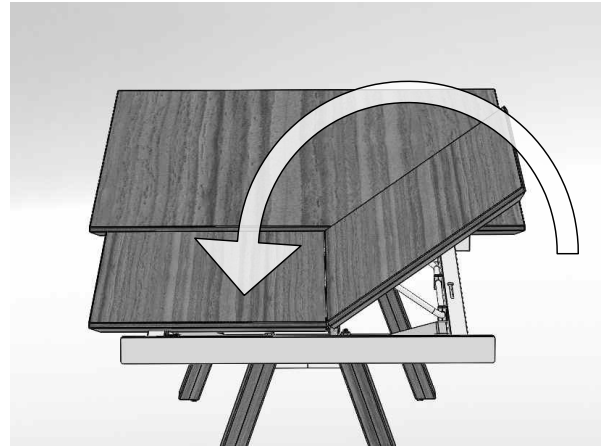

11. Achtung, beim Einklappen immer die rechte Seite klappen und **niemals die linke Seite klappen = Bruchgefahr!!!**
11. *Attention, always fold the right of the extension, **never fold the left side = risk of breakage!!!***

Klappeinlage einstellen:

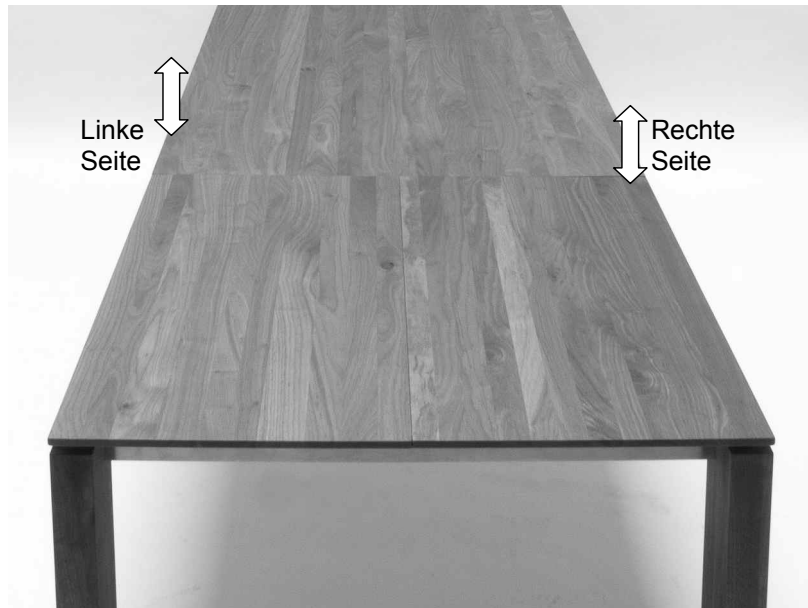

12. Rechte Seite einstellen:

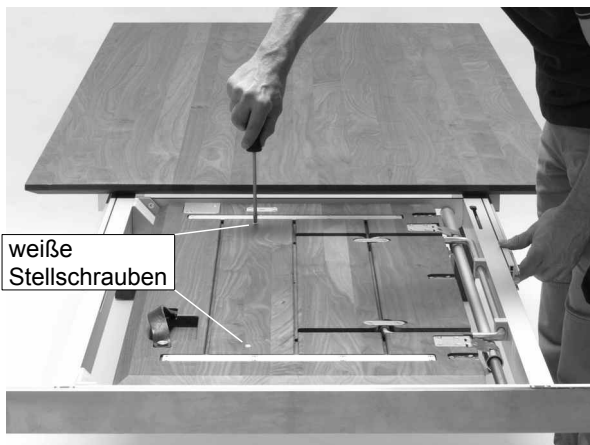

1. Auszug einklappen.
2. Mit den beiden weißen Stellschrauben und einem Schlitz-Schraubendreher die Höhe einstellen.
3. Die Klappeinlage mit dem Ledergriff ausklappen, die Höhe rechts erneut kontrollieren und wenn nötig erneut einstellen.

1. Fold the table-extension.
2. Adjust the height by turning the two white screws. Use a slotted screwdriver.
3. Swing out the table-extension by using the leather belt. Check the height again; if necessary adjust again.

13. Linke Seite einstellen:

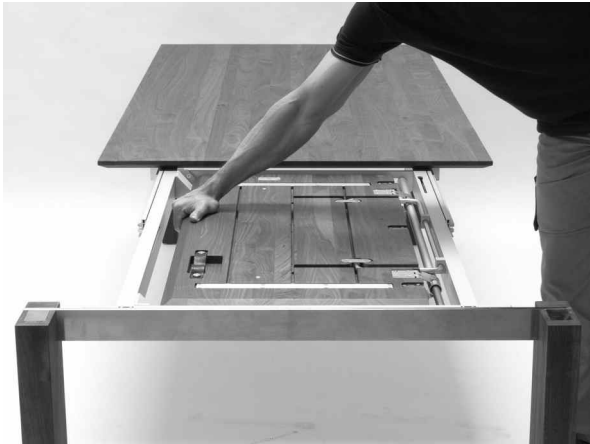

1. **Beide** Klappenlagen fassen...

1. *Grab **both** pieces of the table-extension...*



2. ...**beide** Halbteile vorsichtig hochklappen...

2. ...*swing out **both** pieces of the table-extension...*

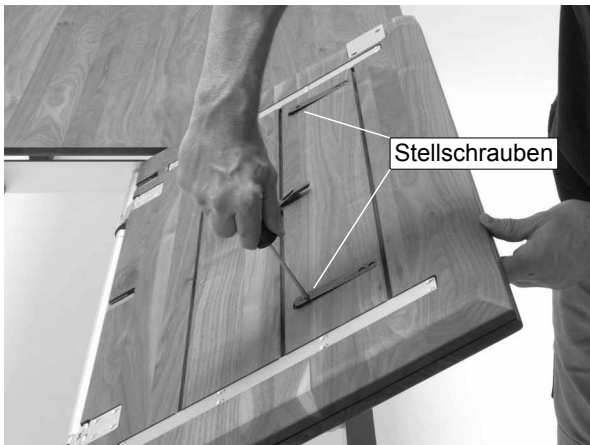

3. ...die Höhe mit einem Kreuz-Schraubendreher an den schwarzen Laschen einstellen.

3. ...*turn the screws of the black plastic-strap to adjust the height.*

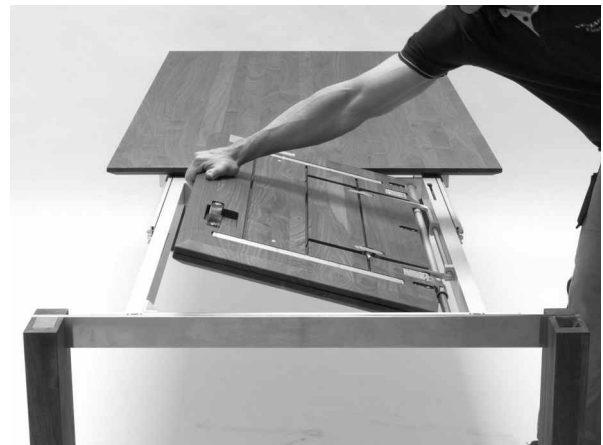

4. Beide Halbteile zurückklappen.

5. Mit dem Ledergriff ganz ausklappen und die Höhe kontrollieren. Ggf. erneut justieren.

4. *Swing in the two pieces of the table-extension.*
5. *Use the leather-blet to swing out the table-extension and check the height again. If necessary, adjust again.*

Bedienungsanleitung Klappeinlage
QR-Code mit dem Handy lesen:

