

Das mitgelieferte Befestigungsmaterial (Dübel und Schrauben) ist ausschließlich für die Befestigung von Bauteilen an Beton und/oder festem Mauerwerk geeignet. Bei abweichender Beschaffenheit (z. B. Leichtbauwänden) ist eine andere Befestigung bauseits vorzunehmen.

Die genaue Position des Artikels an der Zimmerwand festlegen!

In Verbindung mit Wandpaneel: Standardhöhe Oberkante Hängelowboard => 547 mm

- 1.** Bohrmaße für Montageplatten (Abb. 1) an Zimmerwand übertragen.
Ø8 mm Löcher in das Mauerwerk bohren und Dübel Ø8 x 51 mm (Teil-Nr. 50802) einsetzen.
Montageplatte (Teil-Nr. 50427) mit 3 x Schraube Ø5 x 50 mm (Teil-Nr. 00055) anschrauben.
Achtung: Montageplatte linke und rechte Ausführung!

Abb.: Beispiel Modell 5201



Abb. 1

Bohrmaße von Korpus-Außenkante für Montageplatten

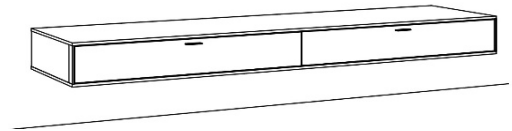
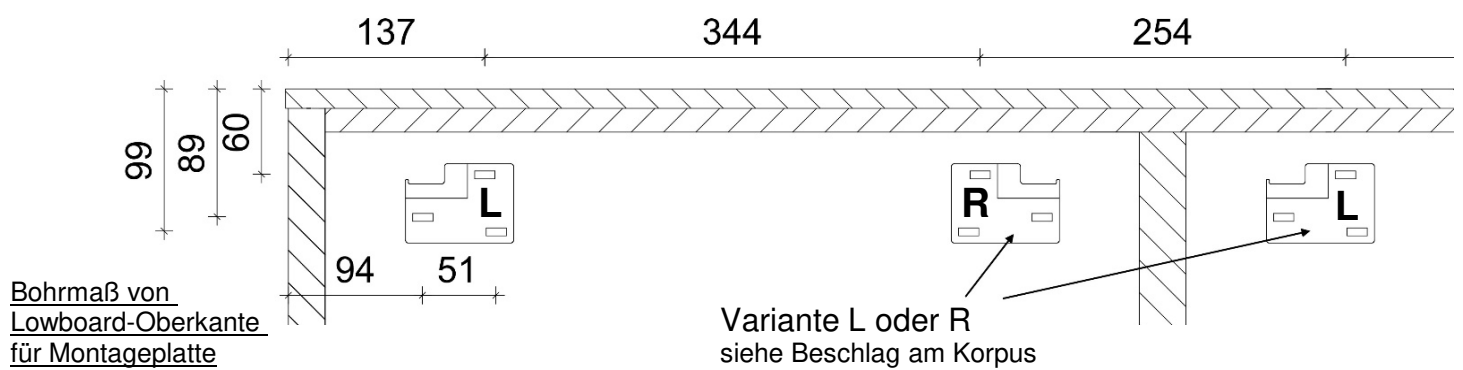

- 2.** Schubkästen ausbauen.

- 3.** Bei Artikeln mit vormontiertem Deckblatt muss dieses für die weitere Montage abgeschraubt werden.

- 4.** Im Korpus alle Stellschrauben am Hängebeschlag öffnen (Abb. 2-4).

- 5.** Korpus in die Montageplatten einhängen.

- 6.** Ausrichtung mit Wasserwaage (Abb.5). Eine horizontale Korrektur ist mit der Höhen-Stellschraube (Abb. 2) am Hängebeschlag vorzunehmen.



Achtung:
Akkuschrauber

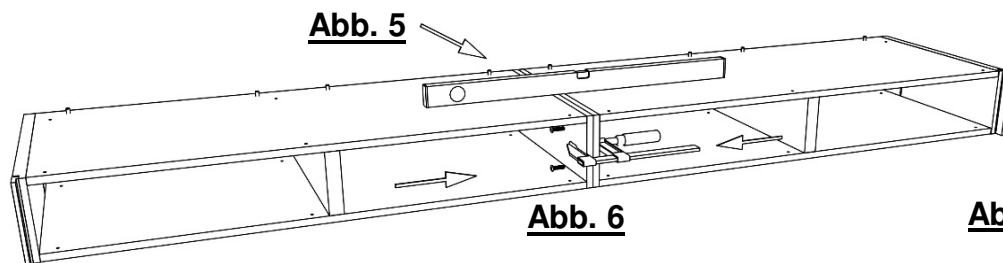

Höhenverstellung

- 7.** Soweit für Montage erforderlich: Verbindung Korpusseiten (Abb. 6)

Korpus von innen mit Möbelschraube M4 x 10 mm (Teile Nr.: 51203) und Gewindeendhülse M4 5 x 27 mm (Teile Nr.: 51290) verbinden.

8. Mit der Tiefen-Stellschraube (Abb. 3), am Hängebeschlag den Abstand zur Zimmerwand (1) bzw. die vertikale Neigung (2) einstellen.

Abb. 3

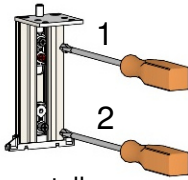

1: Tiefenverstellung
2: Neigungsverstellung

9. Aushängesicherung (Abb. 4), am Hängebeschlag im Korpus wieder schließen. Drehen bis die rote Schraube die Montageplatte berührt!

Abb. 4

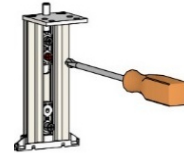

Aushängesicherung (rot)
Öffnen / Schließen

10. Deckblatt von innen mit Möbelschraube M4 x 20 mm (Teile Nr.: 51254) festschrauben.

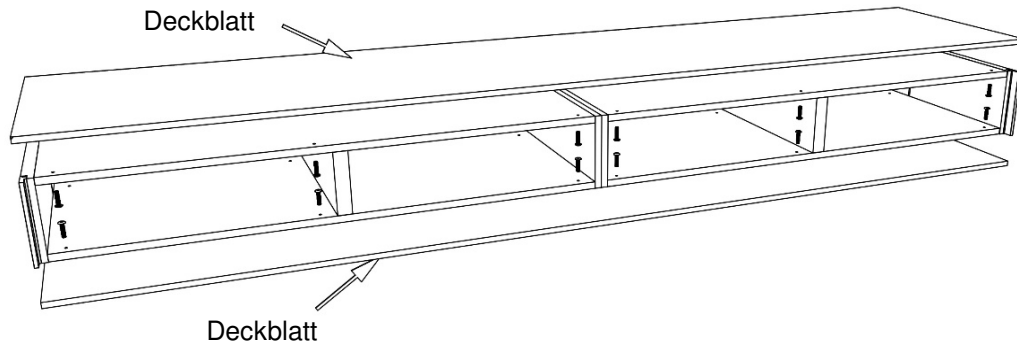

11. Frontteile wieder einbauen und ggf. ausrichten.

12. Griffe montieren (Teil-Nr. 51114), Möbelgriffschraube 4 x 23 mm (Teil-Nr. 51251)

Achtung: Alle Beschläge aus Gründen der Tragfähigkeit gleichmäßig ausrichten und belasten!

Assembly instruction:

Lowboard bridging shelf 0.5 grid / 43/53 cm depth

sentino³⁰⁰⁰

VENJAKOB

Vorsprung durch Design und Qualität

Service hotline: Tel. +49 5209/592-0
Internet: www.venjakob-moebel.de (further assembly instructions)

The provided fittings (dowels and screws) are only suitable for fixing components to concrete and/or solid masonry. If the consistency of the wall is different, you must use suitable fittings that can hold the load.

Determine the exact position of the shelf on the room wall!

In combination with wall panel: Standard height of top edge of wall panel => 547 mm

1. Transfer drilling dimensions for mounting plates (Fig. 1) to the wall.

Drill Ø8 mm holes in the masonry and insert Ø8 x 51 mm dowels (part no. 50802).

Screw on the mounting plate (part no. 50427) with 3 x Ø5 x 50 mm screws (part no. 00055).

Attention: Mounting plate left and right version!

Fig.: Example model 5201

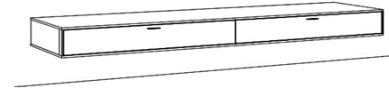
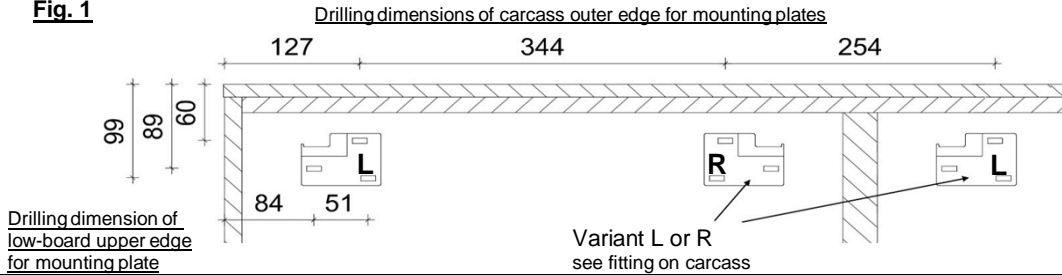

Fig. 1



2. Please remove drawers from the item.

3. For articles with a pre-assembled cover sheet, this must be unscrewed for further assembly.

4. If necessary for assembly: remove the front parts. An open compartment is fitted as a complete item and screwed to the back of the furniture. => Loosen the screws and pull the insert forwards out of the carcass. When using an insert with lighting (accessory), pay attention to the connection cable at the back of the furniture!

5. In the carcass, open all the adjustment screws on the wall bracket (Fig. 2-4).

6. Hook the carcass into the mounting plates.

7. Align with a spirit level (Fig. 5). A horizontal correction is to be made with the height-adjusting screw (Fig. 2) on the wall bracket.

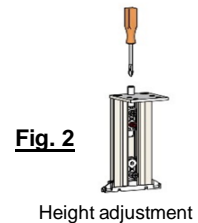
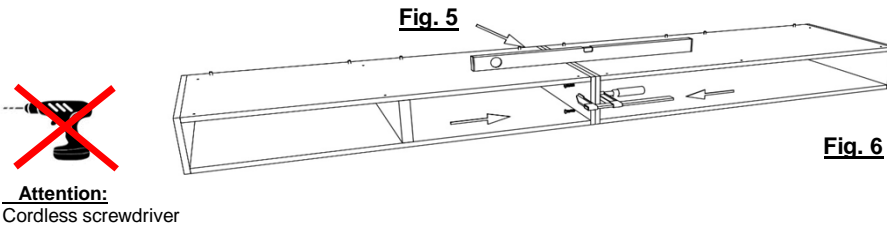

8. If necessary for assembly: connection of carcass sides (Fig. 6), two versions possible

Version 1: With 4 x 30 mm flat head screw (part no.: 51458), if only one side is pre-drilled. Version 2: With M4 x 10 mm furniture screw (part no.: 51203) and threaded end sleeve M4 5 x 27 mm (part no.: 51290) if both sides are pre-drilled, or drill through pre-drilled holes with Ø 5 mm drill.

9. Adjust the distance to the wall (1) or the vertical inclination (2) with the depth adjustment screw (Fig. 3) on the wall bracket.

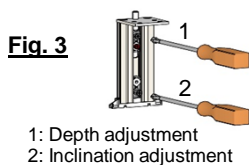

10. Close the safety catch (Fig. 4) on the wall bracket in the carcass. Turn until the red screw touches the mounting plate!



11. Screw the cover sheet from the inside with a M4 x 20 mm furniture screw (part no.: 51254). In the area of the open compartment, use a M4 x 20 mm countersunk screw (part no.: 51248).

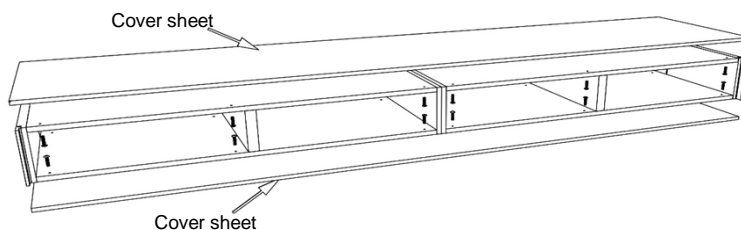

12. Refit the front parts and align if necessary.

13. Fit handles (part no. 51114), 4 x 23 mm Euro screw (part no. 51251).

Attention: For reasons of load capacity, align and load all fittings evenly!